



BOSCH

Mars 2017

Système d'alarme intrusion «BOSCH MAP 5000»

Ce système est une solution extensible pour les applications de taille moyenne ou grande. Le système utilise des bus (boucle de câblage permettant la connexion des éléments entre eux) de données Bosch (BDB) isolés reposant sur la technologie CAN (Controller Area Network), pour une sécurité et une flexibilité maximales.

Les utilisateurs peuvent armer et désarmer le système à l'aide de systèmes Bosch SmartKey.



Association Suisse des Constructeurs de Systèmes de Sécurité



VUE D'ENSEMBLE

Ce système d'alarme est sophistiqué avec un fonctionnement intuitif.

Bosch nous offre une technologie dernier cri simple d'utilisation.

Son fonctionnement est convivial grâce à une interface utilisateur intuitive dotée d'un écran couleur tactile.



MAP Control Center

Avec ses icônes claires, vous accédez intuitivement aux différentes fonctions du système. Vous pouvez configurer facilement votre profil personnel pour que l'écran affiche uniquement les informations dont vous avez besoin.

CARACTERISTIQUES

- Accepte jusqu'à 8 concentrateurs (passerelles) LSN, chacune supportant jusqu'à 127 éléments
- Prend en charge jusqu'à 500 zones, 1500 adresses et 996 utilisateurs
- Intègre la communication avec le centre de télésurveillance via un communicateur interne ou externe

VISION GLOBALE DES SPECIFICATIONS TECHNIQUES

Les caractéristiques de la gamme MAP 5000

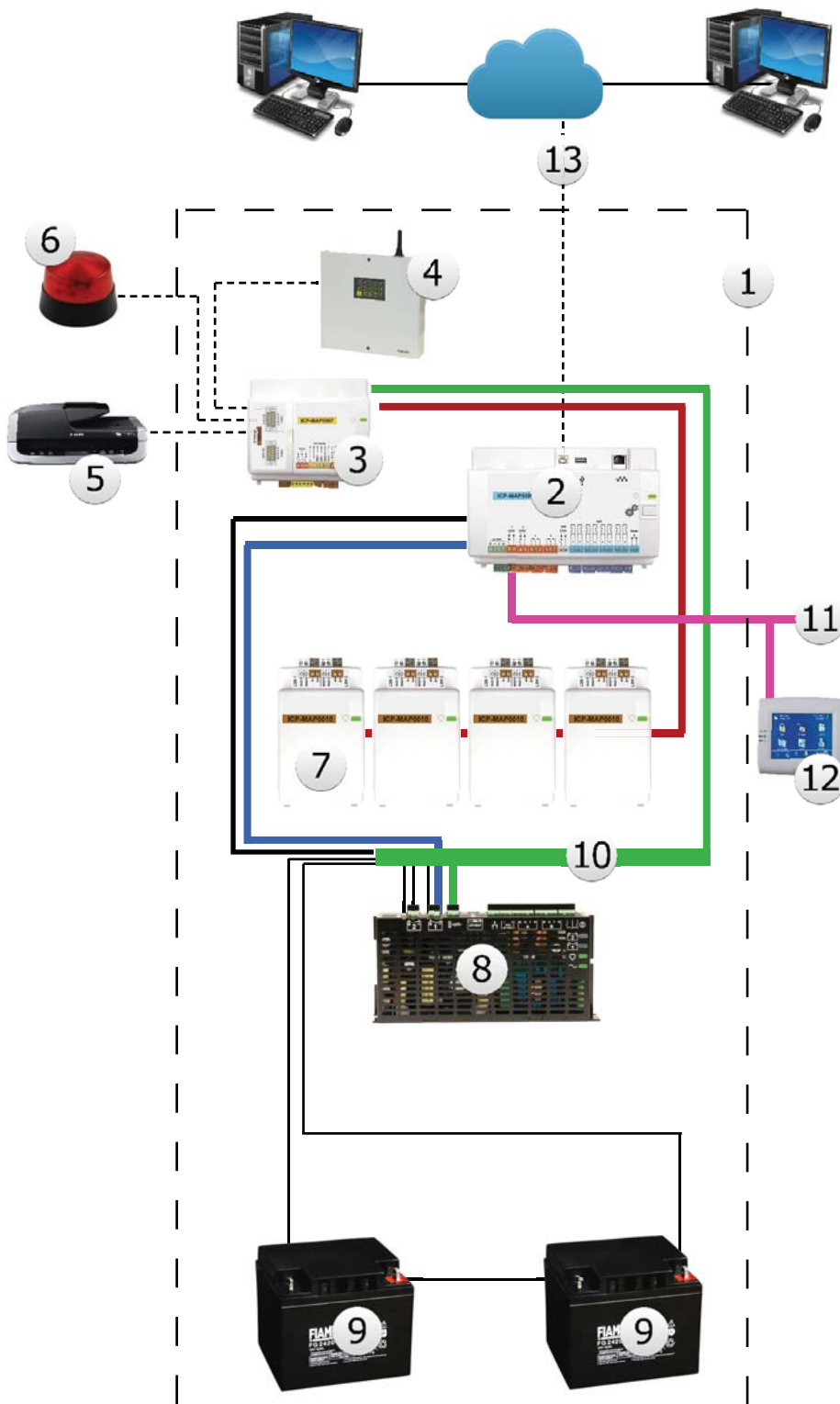

1. Kit du coffret de centrale MAP

2. Centrale MAP 5000

Prend en charge les entrées câblées, une entrée d'autosurveillance, les sorties d'alimentation, les sorties de contact sec, une entrée d'alimentation, une sortie d'alimentation auxiliaire, les connecteurs de bus, le bouton installateur et les prises Ethernet.

3. Module DE MAP

Prend en charge la connectivité à un transmetteur et à une imprimante DR2020, fournit trois sorties intégralement supervisées et programmables (conçues pour les sirènes, les avertisseurs et d'autres dispositifs de notification locaux), ainsi que deux sorties à collecteur ouvert.

4. Transmetteur

5. Imprimante DR2020

6. Dispositif de signalisation optique et acoustique et dispositifs de notification locaux

7. Concentrateurs LSN MAP

La solution Modular Alarm Platform 5000 peut prendre en charge jusqu'à huit passerelles. Chaque concentrateur prend en charge une boucle ou deux configurations avec tronçons de ligne.

8. Alimentation MAP 150 W

Alimentation locale pour la centrale MAP 5000. Elle est équipée de deux circuits de batterie supervisées de manière individuelle, chacun pouvant prendre en charge 24 V, 40 Ah. Des alimentations distantes supplémentaires peuvent être placées sur le bus de données Bosch (BDB, Bosch Data Bus) externe.

9. Batteries

Le kit du coffret de centrale MAP comporte :

- deux batteries 12 Vcc, 42 Ah/27 Ah en série sur l'un des deux circuits de batterie, ou
- quatre batteries 12 Vcc, 18 Ah avec deux batteries en série sur chaque circuit de batterie.

10. Bus de données interne Bosch (BDB)

Il s'agit de la structure interne du système modulaire, qui assure l'interopérabilité entre les différents modules MAP. Il ne peut pas dépasser une longueur totale de 3 m.

11. Bus de données externe Bosch (BDB)

Ce bus s'étend sur tous les locaux pour la connexion des Claviers tactiles, des concentrateurs LSN et des alimentations distantes supervisées. Il peut avoir une longueur totale de 1000 m.

12. Clavier tactile MAP

Jusqu'à 32 Claviers tactiles

13. Connexion Ethernet

Permet au système MAP de se connecter à un système de gestion tel que Bosch BIS (Building Integration System) et à un logiciel de programmation tel que Bosch RPS (Remote Programming Software).

BOSCH

Fondée en 1886 par Robert Bosch, les principaux centres d'activités de cette multinationale allemande sont: équipementier pour l'industrie automobile, fabricant d'outils électriques et d'appareils électroménager, techniques industrielles et de bâtiment (techniques de sécurité) et les techniques d'emballages.

www.bosch.ch

PABLO NIKLAS + FILS SA

Fondée en 1948 à Lausanne et ayant étendu son rayon d'action dans toute la Suisse romande, l'entreprise **Niklas** s'est construite autour de deux axes: le réseau et la famille.

Spécialistes en installations spéciales, nous nous mettons à l'écoute des besoins de nos clients, quels que soient la taille de leur société et leur secteur d'activité.

www.niklas.ch